

はじめに

いよいよ、お子さまのご入学の日が近づいて参りました。

保護者の皆さまには、お子さまのご入学を目前に控え、大きな期待と共に不安も感じていらっしゃるかと存じます。

向陽台小学校の教職員一同、新一年生の入学を心待ちにしており、どのお子さまも小学校生活を安心してスタートできますよう、全力で応援したいと思っております。

向陽台小学校に入学してくる子どもたち一人一人は、まちがいなく将来、社会の担い手となって活躍することでしょう。

そして、将来、社会で活躍する上で必要な資質・能力の基礎を子どもたちに身につけさせることが、学校の使命です。

私は、子どもたちが、多くの人との出会いから、自らの個性や能力を開発し、自分に自信と誇り、そして夢を持って成長して行って欲しいと考えています。本校教職員が丸となって、子どもたちの無限の可能性を信じ、未来を信じて、教育活動を進めて参ります。

保護者の皆さまには、本校の教育活動にご理解・ご支援を賜りますようよろしくお願い申し上げます。家庭と学校が子どもを中心に置き、手を携えながら共に歩むことは、何よりも子どもたちのより良い成長につながります。どうかこの出会いを大切に、共に努力していきましょう。

お子さまのご入学を心よりお待ちしております。

富田林市立向陽台小学校
校長 古村勝俊

校歌

「輝く世界へ」

一.

東の空を
吹く風や
みんかの
輝く世界の
運びます
えらか

紅く染め
希望を乗
燃え立たせ
輝く世界の
ルへ

三.

西の空は
吹く風そ
みんかの
輝く世界の
送ります
心のそよ

あかね色
希望を乗
やさしさを
輝く世界の
ルへ

作詞 堂浦 武久
作曲 森岡 満

二.

南の空に
吹く風強
みんかの
輝く世界の
ルへ

太陽がさ
希望を乗
たくましさ
輝く世界の
ルへ

伸びる
みんなの

向陽台小学校

本校の概要

1.学校名 大阪府富田林市立向陽台小学校
 2.所在地 大阪府富田林市向陽台五丁目1番1号
 〒584-0082
 TEL 0721-29-1226
 FAX 0721-28-6826

3.職員数 35名
 4.児童数 328名(令和4年1月現在)
 5.学級数 18学級(内 ひまわり学級6)

6.施設の概要

- ① 普通教室12室、支援学級教室6室、特別教室9室(理科室、音楽室、家庭科室、英語教室、PTA会議室、図工室、図書室、パソコン教室、通級指導教室)、オープンスペース、多目的和室、ワークスペース、管理諸室(学童2室を含む)
- ② 体育館
- ③ プール 25mX12m(6コース)
- ④ その他 体育倉庫、砂場、野外ステージ、遊具スペース
 運動場、教材園

主要施設配置図

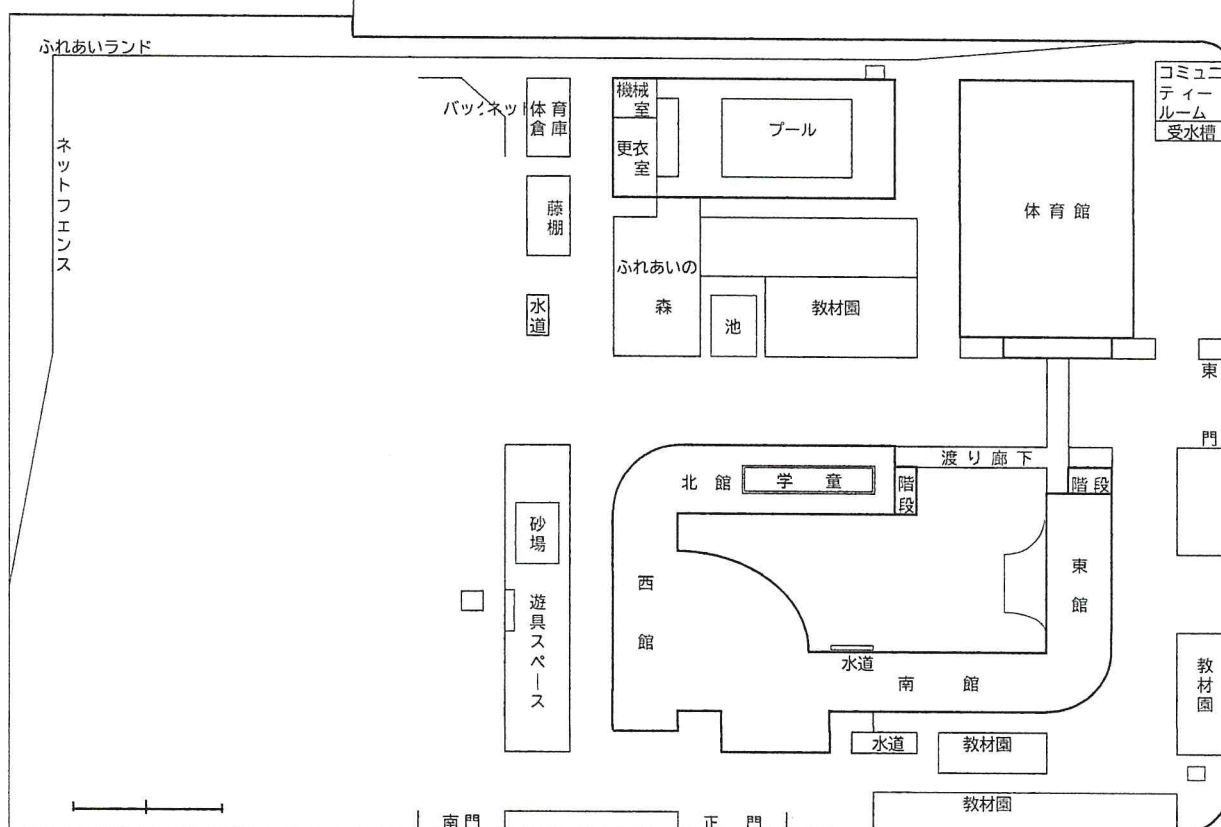

学校の沿革

学校名 大阪府富田林市立向陽台小学校
所在地 大阪府富田林市向陽台五丁目1番1号

【沿革の大要】

平成元年 6月28日	本校の工事請負契約の締結について市議会で決議
平成元年 7月14日	起工式挙行
平成元年12月26日	校区対策委員会の答申を受け富田林市教育委員会で校区決定 ・向陽台一丁目から五丁目まで ・甘山285から304、354から363、369から394の2、 600から635、638から751、874から881番地
平成元年12月27日	富田林市議会で校名及び位置を決定
平成2年 4月 1日	大阪府富田林市立向陽台小学校として設置
平成2年 4月 5日	開校式挙行 第1回入学式挙行
平成2年 6月28日	創立記念日に制定
平成2年11月 8日	校歌「輝く世界へ」制定
平成4年 3月30日	擁壁設置工事竣工
平成4年 4月 8日	「ふれあいの森」造園
平成5年 3月31日	「ふれあいランド」植栽完成
平成5年11月26日	文部省指定 生活科研究推進校として研究発表実施
平成6年 3月31日	「ふれあいランド」東側植栽完成
平成8年 3月15日	校舎等棟増築
平成9年11月20日	大阪府・富田林市教育委員会委嘱 教育課程研究学校として研究発表実施
平成10年 3月31日	北館1階新館多目的ホールを学級増により改修
平成11年 6月28日	向陽台小学校創立10周年
平成11年11月20日	向陽台小学校創立10周年記念行事
平成13年 1月31日	富田林市教育委員会委嘱 教育課程研究学校として研究発表実施
平成15年 1月29日	富田林市教育委員会委嘱 教育課程研究学校として研究発表実施
平成18年 4月 1日	富田林市英語教育推進校に指定（平成18年度～20年度）
平成20年 4月 1日	我が国の伝統文化を尊重する教育モデル校に指定 （国立教育政策研究所 平成20年度・21年度）
平成22年 4月 1日	太陽光パネル設置
平成23年 3月	百葉箱設置
平成23年 8月	南館1階東トイレ改修、多目的トイレ設置
平成25年 3月	校長室・本館多目的ホール・第1音楽室カーペット改修
平成25年 8月	東館1階コンピューター教室の機器を改修
平成26年 2月	北館渡り廊下天井改修
平成26年11月28日	NHKの研究委嘱校として第63回近畿放送教育研究大会・第64回近畿学校視聴覚教育研究大会大阪大会で公開授業実施
平成27年10月	体育館放送設備・運動場放送設備を改修
平成29年10月	放送室放送設備改修
平成30年 8月	南館2・3階東トイレ改修、南館2階教室壁設置
平成31年 1月	北館オープンスペースに学童設置
平成31年 3月	多目的ホール・らせん階段屋根改修、コミュニティールーム創設
令和2年 2月	南館3階教室壁設置、南館普通教室空調設備整備
令和2年 6月	プール槽塗装・プールサイド改修工事
令和2年 7月	支援教室等空調設備整備
令和3年 8月	体育館・屋根・床改修工事

令和3年度 学校教育目標及び教育の重点

富田林市立向陽台小学校

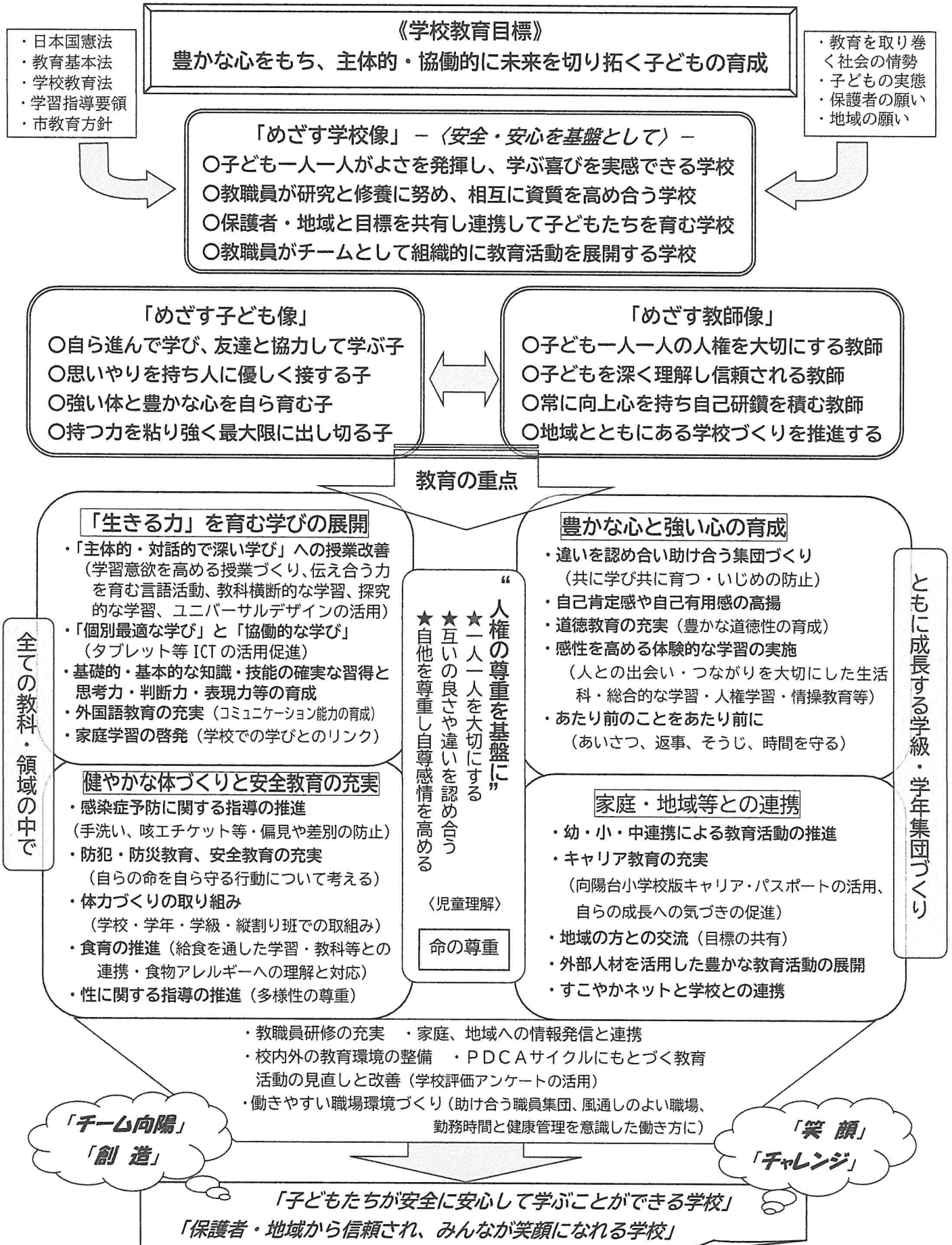

令和3年度 日 課 表

富田林市立向陽台小学校

正門開門 午前8時 校舎解錠8時10分

《通常校時》

《水曜日の校時》

児童集中登校	8:00~ 8:20	児童集中登校	8:00~ 8:20
SL (月水金)		SL (月水金)	
集会 (火)	8:30~ 8:45	集会 (火)	8:30~ 8:45
読書タイム (木)		読書タイム (木)	
第1校時	8:45~ 9:30	第1校時	8:45~ 9:30
第2校時	9:40~10:25	第2校時	9:40~10:25
第3校時	10:45~11:30	第3校時	10:45~11:30
第4校時	11:40~12:25	第4校時	11:40~12:25
給 食	12:25~13:10	給 食	12:25~13:10
清 掃	13:15~13:30	昼休み	13:10~13:20
昼 休 み 13:30~13:50		1~2年下校時刻 13時35分~	
第5校時	13:50~14:35	第5校時	13:20 ~14:05
下校時刻	14時45分~	下校時刻	14時15分~
第6校時	14:45~15:30	第6校時	14:15 ~15:00
下校時刻	15時45分~	下校時刻	15時10分~

《金曜まなびタイム実施時》

《短縮校時》始業式/終業式等
40分授業給食なし4時間

児童 集中登校	8:00~ 8:20	
朝学	8:30~ 8:45	
第1校時	8:45~ 9:30	
第2校時	9:40~10:25	
第3校時	10:45~11:30	
第4校時	11:40~12:25	
給食	12:25~13:10	
清掃	13:15~13:30	
昼休み13:30~13:45		
第5校時	13:50~14:35	
1・2・3年		4・5・6年
まなび タイム	14:40 ~ 15:10	第6校 時 14:45 ~ 15:30
下校 時刻	15:10 ~	まなび タイム 15:35 ~ 16:05
		下校時刻 16:05 ~

児童 集中登校	8:00~ 8:20	
朝学月水金		
集会(火)	8:30~ 8:40	
読書タイム (木)		
第1校時	8:40~ 9:20	
第2校時	9:30~10:10	
第3校時	10:20~11:00	
第4校時	11:10~11:50	
下校:12:10~		

《特別校時》給食あり4時間
45分授業

朝学集会読書	8:30~ 8:45
第1校時	8:45~ 9:30
第2校時	9:40~10:25
第3校時	10:35~11:20
第4校時	11:30~12:15
給食12時15分~13時 下校13:15 一斉下校	

令和3年度 教室 配置 富田林市立向陽台小学校

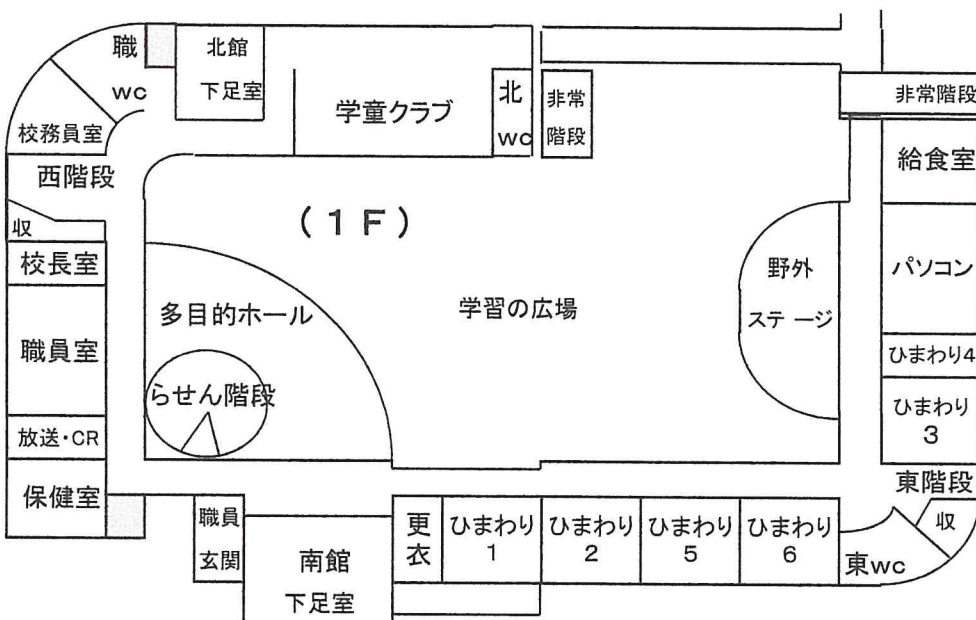
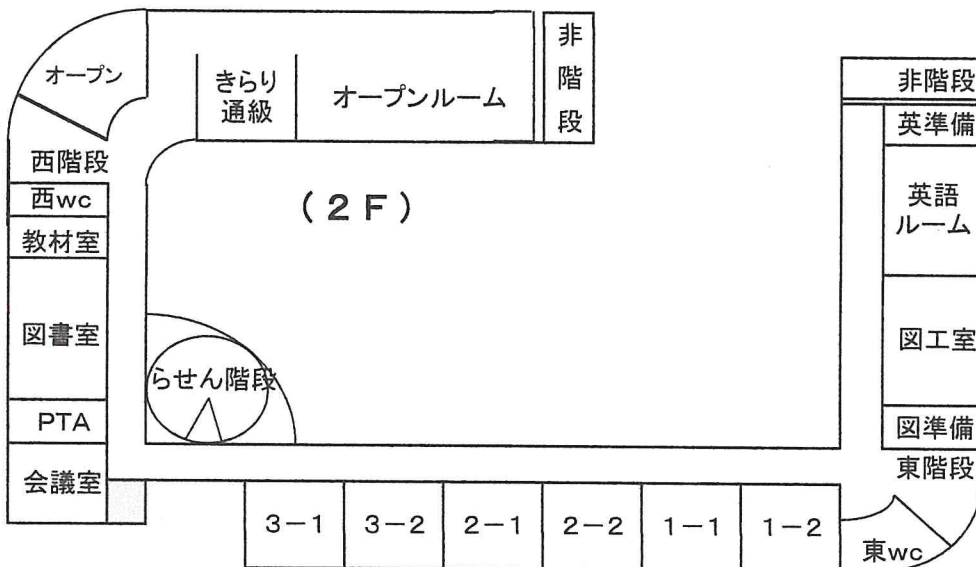
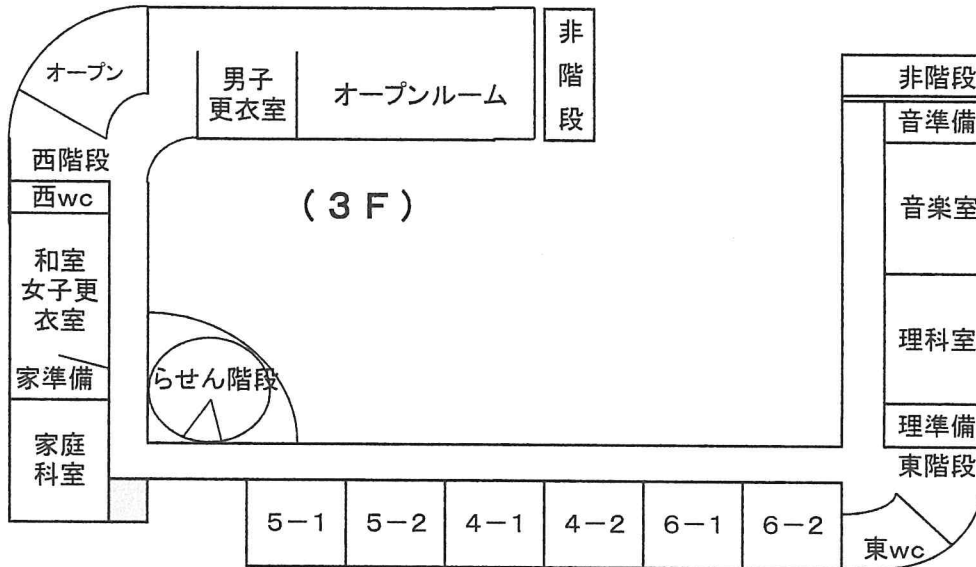

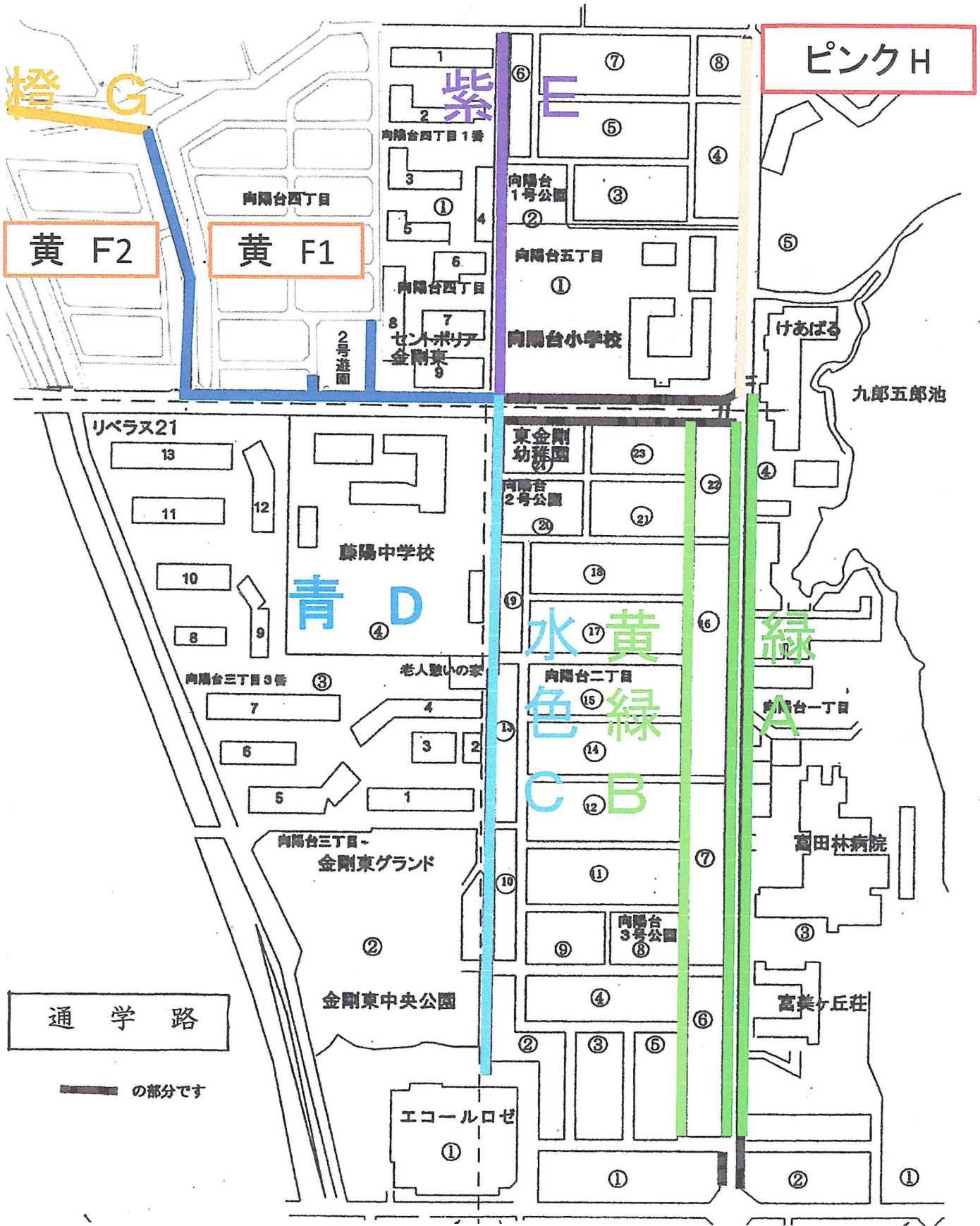

危険箇所マップ

向陽台小校区

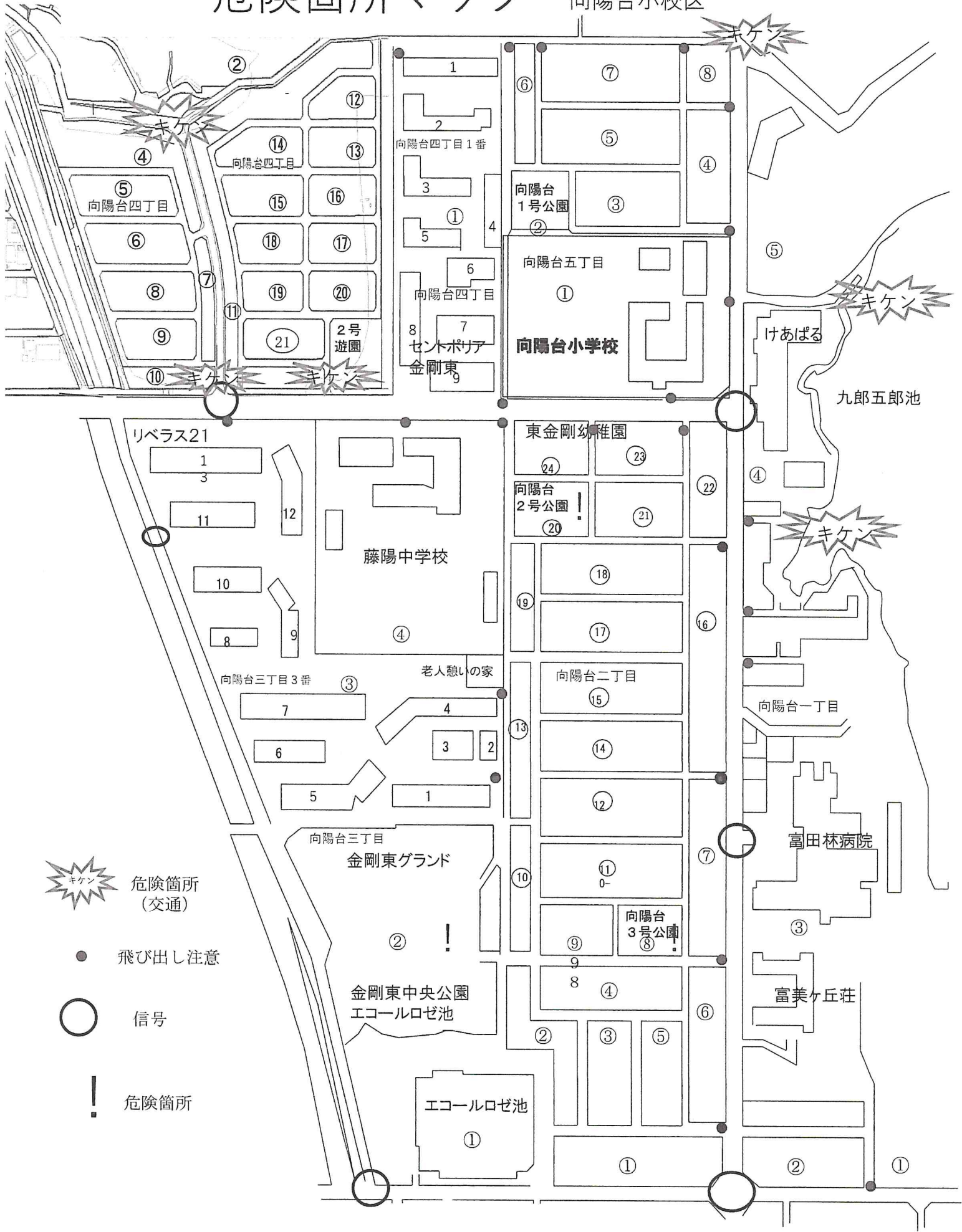

-  危険箇所 (交通)
-  飛び出し注意
-  信号
-  危険箇所

保護者の皆様へ

保存版

富田林市立向陽台小学校
校長 古村勝俊

暴風警報発令時及び 非常災害時・緊急時における安全対策について（改訂版）

台風接近等に伴う暴風警報又は大雨特別警報発令時、本校では児童の登下校時の安全確保のため、下記の措置をとらせていただきますので、ご協力くださいますようお願いいたします。

記

午前7時現在、

大阪府南河内あるいは富田林市に**暴風警報**又は**大雨特別警報**
市内全域または向陽台小学校校区全域（または一部）に**避難指示**
が発令されている場合

- ★児童を自宅待機させてください。
- ★給食はありません。

7時以降であっても、登校前に警報が発令された場合は自宅待機させてください。



午前10時までに上記警報が解除
された場合

- ★通学路の安全を確かめて
登校させてください。

○授業は午前だけです。

午前10時現在、上記警報が発令
されている場合

- ★学校は臨時休校となります。

学童クラブに通う児童につきましては、別途通知されている『富田林市学童クラブのしおり』等をご覧頂き、合わせてご確認くださいませようお願い致します。

《登校完了後、警報が発令された場合》

- ① 教職員の引率のもと集団下校をします。
- ② 下校時の危険が伴うと判断された場合、学校待機します。
- ③ 「給食なし」で下校する場合があります。

※「緊急時の下校先」以外をご希望される方は、事前に連絡帳等を通じて
担任や学校へお知らせください。
例) 「学童へは行かず自宅へ帰る」「お迎えまで学校に待機を希望する」等

※途中下校を判断した場合、学童へ向かう児童は13時まで学校待機となります。
(学童クラブは13時以降に開きます。)

保存版

富田林市立向陽台小学校
校長 古村 勝俊

震度5弱以上の地震発生時の学校の防災対応について

震度5弱以上の地震が発生した場合、次のように対応いたしますので、ご理解ご協力をお願いいたします。

◆ 基本的な対応

震度5弱以上の地震が発生した場合、学校は臨時休校とします。

- 「命」を守ることを最優先とする。
- どこにいても、どのような状況でも「落ちてこない・倒れてこない・移動してこない」場所を見つけ、素早く身を寄せて安全を確保する。
- 児童自らが判断し行動する。

◆ 発生時間帯別による対応

※あくまでも原則的な対応であり、発生時の状況により異なる場合もあります。

地震発生時間帯	児童・保護者の動き
自宅待機中 (当日)	<ul style="list-style-type: none"> ・安全を確保して自宅待機。 ・必要に応じて避難所へ（自分で・家族と）
登下校時間中	<ul style="list-style-type: none"> ・各自が判断し、原則、学校へ移動する。 ・無理と判断した場合は、その場で待機、または自宅へ戻る。 ・近くにあるできるだけ安全な場所を見つけて、身を寄せる。 ・一人で行動せず、近くにいる人と共に行動する。 ・登校した場合は、学校待機とし、保護者に直接引き渡す。
学校授業時間中	<ul style="list-style-type: none"> ・臨時休校となり、児童は学校待機。 ・原則、児童は保護者に直接引き渡すまで学校待機とする。

◆ 保護者への連絡・引き渡しについて

登下校中、または授業中に地震が発生した場合、メール配信（ミマモルメ）が出来る状況であれば、その対応について、メールにて連絡をします。ただし、地震発生と同時にメール配信が困難になる可能性もあることをご理解ください。児童は保護者に引き渡すまでは、学校で待機させます。なお、電話での対応は出来かねる場合がありますのでご理解ください。出来るだけ緊急メール（ミマモルメ）への登録をお願いします。

◆ 学校再開について

災害の状況等を把握した上で学校再開が可能と判断した場合、校門に連絡事項を張り出します。その指示により登校させてください。また、合わせてメールでも連絡をします。

お願い

地震が発生した場合、「どのように行動するか」「どこに避難するか」などあらゆる場合を想定して各家庭でも話し合っておいてください。

入学にあたって

小学校入学を目前にした子どもは、入学への期待をもつと同時に、不安な気持ちもあることと思います。「学校は、たくさんの友だちと遊んだり、勉強できる場所」という、あこがれや期待をいただくように、ご家庭でも話をしていただくことが、今一番大切であると思います。

「友だちと一緒に勉強できて楽しい。」「友だちと遊べてよかった。」「勉強したことがわかってうれしい。」こんな気持ちで学校に通えるよう、子どもの成長を見守っていきましょう。

健康な一年生であるためには、今から入学までの間に、次のようなことを子どもにあった方法で身につくように、ご家庭での協力をお願いします。

1. 入学までの習慣づけ

- (1) 早寝早起きができる。
- (2) じょうずに食事ができる。
 - ・ 食事前の手洗い ・ 正しいはしの持ち方 ・ こぼさない
 - ・ 好き嫌いをしない ・ 給食を食べる時間は20～25分です。
- (3) 自分のことは自分でできる。
 - ・ 便所の使い方
(使用後は水を流す。自分でお尻をふける。和式の経験もさせておいてください。)
 - ・ 衣服の着脱や整理整頓 ・ 道具や持ち物の整理整頓
- (4) 「はい」「いいえ」をはっきり言える。
- (5) しっかり話を聞き、はっきり話せる。
- (6) 友だちとなかよく遊べる。

2. 練習しておいたらよいこと

- (1) 手紙などの配布物の角をそろえて折る。
- (2) ぞうきを洗ってしぼる。
- (3) ほうきではく。
- (4) ひもを結ぶ。
- (5) ランドセルを背負ったりおろしたりする。
- (6) 自分の名前を読む(※ひらがなのなまえ)。
- (7) えんぴつは、できるだけ正しく持つことができる。
- (8) 名札(安全ピンのもの)をつける、外せる。
- (9) ランドセルのフックに給食袋をかける、取り外す。

3. 学用品について

(1) 業者から購入可能なもの・・・説明会終了後体育館で販売

☆書き方えんぴつ（太目の4B，1年間使います。）

☆ソフト下じき ☆通学帽

☆体操服の上下 ☆体育用赤白帽 ☆体操服用ゼッケン ☆クレパス（20色）

☆色えんぴつ ☆お道具箱（縦32cm，横22cm，深さ6cm）

・計算カード（お兄さん、お姉さんが使ったカードをご利用していただいても大丈夫です。）

・油ねんど ・ねんどケース（箱形の物）

・ねんど板 ・工作用ふえきのり・セロテープ・はさみ

・けんばんハーモニカ（※学校からの貸し出しもあります ※メーカーは問いません）

・けんばんハーモニカ吹き口（※ヤマハ製に合うもの）

※ ☆は業者から購入して頂きたいもの

(2) ご家庭で用意していただくもの

・ランドセル ・ふてばこ（箱形でえんぴつが固定できるもの，開けやすい，使いやすいもの）

・消しゴム（消しやすいもの） ・手さげかばん ・水筒袋

・上ぐつ ・上ぐつ入れ ・体育館シューズ ・体育館シューズ入れ ・体操服入れ

・給食袋（おはし，スプーン，歯ブラシ，コップ，ナフキン）

※ナフキンは、大判のハンカチぐらいの大きさ

(3) 入学後，学校で一括購入するもの

・連絡袋 ・ノート ・名札 ・連絡帳 など

(4) 持ち物のお願い （大きさは目安です。）

①上靴，体育館シューズ（無地のもの）

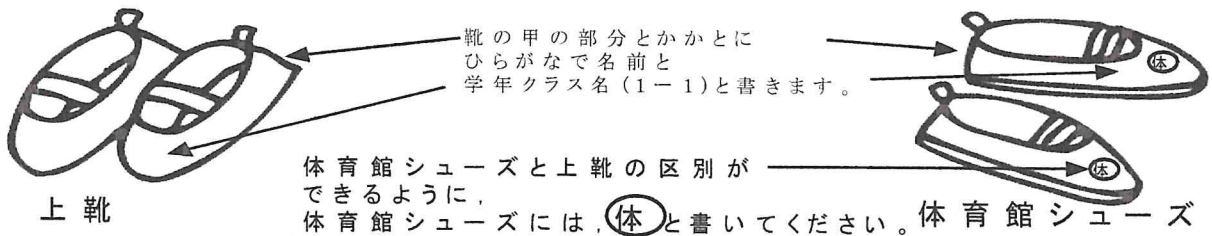

②上靴入れ，体育館シューズ入れ

③体操服入れ

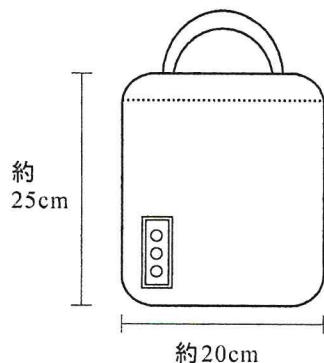

上靴と体育館シューズが区別できるよう，模様等を変えるなどの工夫をしてください。

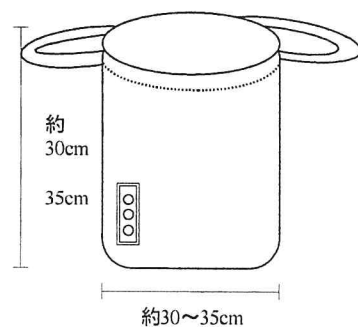

④体操服

- ・ゼッケンを体操服上の前と後ろに縫いつけます。
- ・ゼッケンには黒の油性のマジックで姓のみをひらがなで書きます。

⑤給食袋

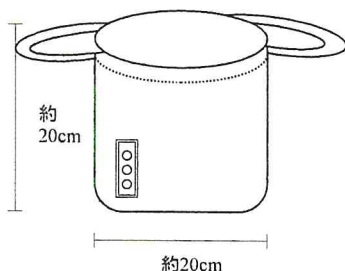

- ・ランドセルのフックにつけて、ひもの長さを調整してください。
- ・おはし箱が飛び出して、落ちないように、袋の深さを調整してください。

⑥音楽カバン

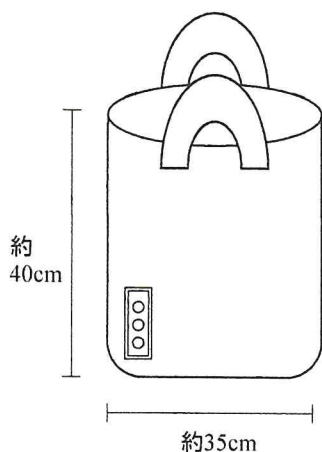

⑦手さげかばん

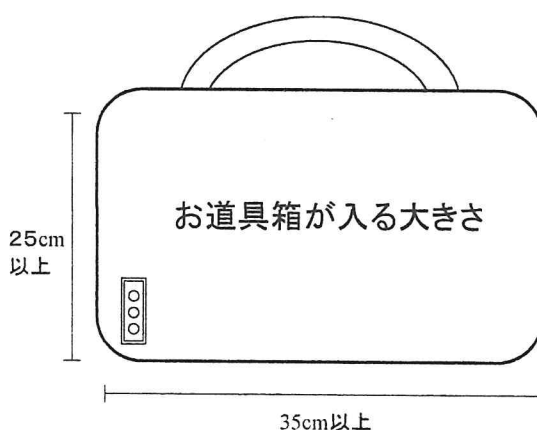

⑧クレパスとガーゼのハンカチと一緒に太目のゴムバンドでとめます。

☆ 持ち物全てに、学年組と名前をはっきりと書いてください。どのような小さなものでも、一つひとつついでに、ひらがなで、消えないように書いてください。消しゴムはケースだけではなく、消しゴム本体にも書いてください。

☆ 1年生の子どもたちは、何でも遊び道具にする力をもっています。

毎日使う文房具類は、“Simple is the Best”です。シンプルなものを手渡してください。

4. 担任に知らせていただきたいこと

- ・身体的なことで特に配慮が必要なことがありましたら、担任にお知らせください。または、児童生徒保健調査票や児童連絡カードにご記入ください。

5. 学校給食について

- ・1年生の給食開始は後日お知らせいたします。
- ・給食用エプロンは、ご家庭で洗濯をしてください。給食当番になった時、週末に持ち帰ります。また、必要に応じて各家庭でご購入いただいても結構です。
- ・時間が限られていますので20分～25分を目安に食べ終わられるようにしておきましょう。
- ・ご家庭でもいろいろな食材、献立を経験させてあげてください。

がっこうせいかつ 学校生活のやくそく

1. 登下校は、通学路を守り正門を利用します。(8時00分～8時20分までに登校します。)
2. 服装
 - ・子どもらしく、清潔で活動しやすいものにします。
 - ・通学帽をかぶります。 ・学校へ来たたら、名札をつけます。
 - ・登下校は、運動ぐつをはきます。 ・アクセサリーはつけません。 ・髪はそめません。
 - ・マフラー・レッグウォーマー・ネックウォーマーはつけません。
 - ・カチューシャは、つけない。シュシュは、帽子をかぶるのに妨げにならないものにする。
3. 持ち物
 - ・学習に必要なものだけを持ってきます。 ・ハンカチ、はな紙を持ってきます。
 - ・持ち物には、必ず名前を書きます。 ・マスク(常時着用) ・予備のマスク
4. 上ぐつ、下ぐつの区別をつけます。
5. 体育館に入るときは、体育館シューズにはきかえます。
6. 登校時、忘れ物は取りに帰りません。原則として、下校後も取りに来ません。
7. ろう下、階段は右側を歩きます。
8. 職員室、体育館、特別教室には勝手に入りません。
9. 学年ルーム、少人数教室などには、用事のない時は入りません。
10. 雨の日の遊びのルールを守ります。(教室でできる遊び・・・トランプ、読書など)
11. 学校の共有物やはき物などは、必ず元の場所へ戻します。
12. メモの回し合いをしません。
13. 交換日記のノートを持ってきません。
14. 下校時刻を守ります。
 - ・月曜日、火曜日、木曜日は、4時まで(下校)します。
 - ・水曜日は、3時20分までに(下校)します。
 - ・金曜日は、4時15分までに(下校)します。
15. 下校後の運動場の開放は、月曜日(下校)から金曜日(下校)までとします。
 - (開放時間) 3月～11月・・・全学年授業終了後から、午後5時まで
 - 12月～2月・・・全学年授業終了後から、午後4時30分まで
16. 下校後も、学校にお茶以外の飲み物や菓子類を持ってきません。
17. 下校後自転車での来校はできません。
18. 子どもだけで校区外に行って遊びません。

取り扱い店一覧 (あいうえお順)

◆ 帽子・体操服

店名	電話番号	所在地
北野洋品店	0721-23-2514	富田林西口駅前
マルシン	0721-28-1689	富田林病院前

◆ 体育館シューズ・上靴

店名	電話番号	所在地
谷山靴店	0721-29-8488	エコールロゼ内 エンドル

◆ 給食エプロン

店名	電話番号	所在地
北野洋品店	0721-23-2514	富田林西口駅前
マルシン	0721-28-1689	富田林病院前

*必要に応じてご利用ください。

学校保健について

1. 楽しい学校生活を送るために

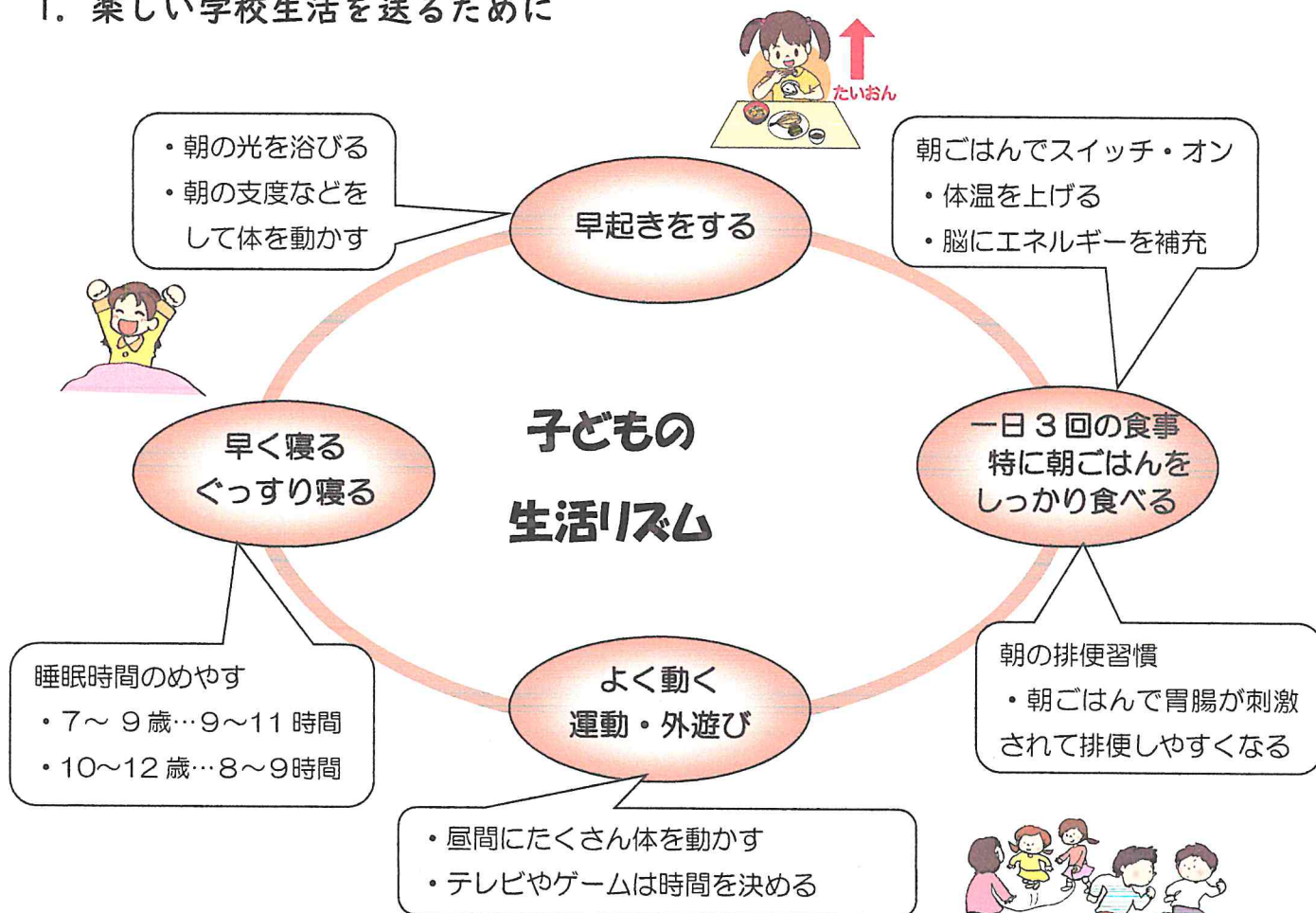

① 早ね・早起きの習慣をつけましょう

睡眠には3つの働きがあります。

- 元気な体・・・一日の疲れをとり、免疫力を高めて病気に負けない体をつくります
- 元気な心・・・脳を休ませることにより、やる気、おちつき、記憶力を高めます
- 成長促進・・・成長ホルモン、甲状腺ホルモン、性ホルモンなど子どもの成長にかかせないホルモンの分泌にかかわります

成長期にふさわしい睡眠をとらせましょう。

② 朝食はんでしっかり食べましょう

朝食は一日の生活のスタートです。朝食をとることによって体温が上昇し、睡眠モードから活動モードに切り替わります。また、脳にエネルギーが補給されることで、集中力や記憶力が高まります。

③ 外で体を動かしましょう

休み時間はできるだけ外で運動するよう呼びかけています。ご家庭でも体を動かす時間を増やすよう工夫しましょう。

テレビやゲームについては家庭で「約束」を決めておきましょう。

2. 学校でのけがや病気について

●体調がわるくなったとき…

原則1時限を目安に保健室で休んで様子を見ます。その結果学習の継続が困難と判断した場合は家庭連絡をしますので、お迎えをお願いします。(原則37.5度以上の場合はお迎えをお願いしています。)

なお、学校では内服薬の投与ができません。必要な内服薬等がありましたら、各自持たせてください。また、前日までのけがを継続的にみることや、ご家庭でのけがの処置などの治療行為は原則できません。

●学校でけがをされたとき…

保健室で応急手当をしますが、お子さまが帰宅されましたら必ず傷の状態をみていただいてその後の処置をお願いします。

なお、記録のために傷病部位の写真撮影等をする場合がありますのでご了承ください。

また、緊急時やけがの状態によっては、保護者へ連絡し、学校から直接病院へ連れて行く場合があります。そのときは保険証などを持って、学校または病院へ来てください。

3. 児童保健調査票について

健康診断や緊急時の対応の資料として使用します。

入学から卒業まで6年間使用しますので、ボールペンで正確に記入してください。

2年生からは年度当初に持ち帰りますので、当該学年の欄に必要な事項を記入して提出してください。緊急連絡先には、必ず保護者の方に連絡がつく電話番号をお知らせください。変更がありましたら、その都度お知らせください。

4. 独立行政法人日本スポーツ振興センターについて

学校管理下において、お子さまが災害にあわれた時、災害給付を行うことを目的として独立行政法人日本スポーツ振興センターに加入していただいています。

●掛金の保護者負担額は年額460円です。諸費の口座より引き落とします。

(令和3年度現在、掛金は一人当たり年額935円で、そのうち富田林市負担額が475円となっています。)

【学校管理下】

- ・学校で授業を受けている時や休憩時間中
- ・遠足、社会見学、宿泊行事などの課外授業
- ・登下校中(通常の通学路を決まった方法で登下校しているとき)

【給付が受けられない場合】

- ・総医療点数が500点未満の場合
- ・交通事故等で損害賠償を受けた場合

5. 給食について

給食は学校における食育の中心的な役割を担っています。完食をめざしていますが、お子さまの発達や食事状況を考慮して指導していきます。

食物アレルギーのあるお子さまについては、ご家庭と連絡をとりながら進めてまいります。必要に応じて、栄養士を交えての面談の場を設定したり、医師による学校生活管理指導票表を提出していただいたりする場合があります。

6. 小学校6年間に受ける健康診断

学校で行う健康診断の項目・対象学年は下の表のとおりです。

検査項目		1年	2年	3年	4年	5年	6年	
定期健康診断	身体測定	○	○	○	○	○	○	
	視力検査	○	○	○	○	○	○	
	聴力検査	○	○	○	△	○	△	
	内科検診	○	○	○	○	○	○	
	運動器検診	○	○	○	○	○	○	
	眼科検診	○	○	○	○	○	○	
	耳鼻科検診	○	△	△	○	△	△	
	歯科検診	○	○	○	○	○	○	
	心臓検診	○	学校管理となった児童・内科検診抽出者 アンケート抽出者					
	腎臓検診（尿検査）	○	○	○	○	○	○	
	結核 検診	問診・内科	○	○	○	○	○	○
		X線検査	問診・内科の結果対象となった児童					
その他	脊柱側弯症検診	内科検診抽出者				○	該当者	
	色覚検査	希望者						

*検査結果は異常の疑いがある場合のみお知らせします。

健康診断の結果、受診勧告を受けた場合は、なるべく早めに医療機関への受診をお願いします。受診後は、受診結果の報告書を学校へ提出してください。

なお、学校で行う健康診断は、健康状態の把握が中心であって、医療機関のように確定診断を行うものではなく、健康であるか、健康上問題があるか、疾病や以上の疑いがあるかという視点で選び出すスクリーニング（選別）であることをご理解ください。

7. 学校感染症について

学校感染症にかかったときは、感染予防のため出席停止となり、欠席扱いにはなりません。医療機関を受診し感染症の診断を受けたときは、必ず学校へ連絡をお願いします。学校感染症の出席停止期間は次のとおりです。

分類	出席停止期間
新型コロナウイルス感染症	治癒するまで (保健所または医師の指示のもとに治癒や登校の再開の判断)
上記の濃厚接触者	感染者と最後に濃厚接触をした日の翌日から起算して2週間
インフルエンザ	発症した後5日を経過し、かつ解熱した後2日を経過するまで
百日咳	特有の咳が消失するまで、または5日間の適正な抗菌性物質製剤による治療が終了するまで
麻疹	解熱した後3日を経過するまで
流行性耳下腺炎	耳下腺、顎下腺または舌下腺の腫脹が発現した後5日を経過し、かつ、全身状態が良好になるまで
風疹	発疹が消失するまで
水痘	すべての発疹が痂皮化するまで
咽頭結膜熱	主要症状が消退した後2日を経過するまで
結核・ 髄膜炎菌性髄膜炎	病状により学校医その他の医師において感染のおそれがないと認めるまで

- ・ 治って登校する時は、「学校感染症に関する意見書」（次頁見本参照）の提出をお願いします。意見書は富田林市内の各医院にあります。
- ・ 令和3年度現在、富田林市においては、インフルエンザのみ意見書の提出が不要となっています。ただし、登校開始は上記の出席停止期間に従ってください。
- ・ 溶連菌感染症、ウィルス性肝炎、手足口病、伝染性紅斑、ヘルパンギーナ、マイコプラズマ感染症、感染性胃腸炎などについては、病状により医師において必要と認められた場合のみ出席停止となります。その場合、意見書の提出をお願いします。
- ・ アタマジラミ、水いぼ、伝染性膿痂疹（とびひ）については通常出席停止の必要はないとされています。

8. その他

幼稚園や保育園、家庭から、小学校へという環境の変化は、大人が考える以上にストレスを感じるものです。職員一同、新入生を迎えるにあたって万全を期するつもりでおります。ご家庭におかれましては、お子さまの健康にご留意いただき、「何か変だな」と感じられたときは遠慮なくご相談ください。

また、健康面以外でも心配なことがありましたら気軽にご相談ください。担任以外（校長、教頭、支援コーディネーター、養護教諭、スクールカウンセラー、巡回相談員など）も対応可能です。

欠席連絡について

体調不良等で欠席される場合は、始業 8 時 30 分までには必ず学校へお知らせください。なるべく欠席届（本頁見本参照）の用紙を使って学校へお知らせください。欠席届用紙は、入学後にお渡しします。

欠席届（見本）

() 年 () 組		児童名 ()	保護者印 ()
休み期間	() 月 () 日 () 曜日～() 月 () 日 () 曜日ごろまで		
欠 席 理 由	・かぜ ・発熱 ・頭痛 ・下痢 ・歯痛 ・その他	・けが ・ぜんそく ・扁桃腺炎 ・中耳炎 ・気管支炎	下記の病気は医師の証明書「学校感染症に関する意見書」をもって登校して下さい。(欠席になりません) ・麻疹 ・風疹 ・流行性耳下腺炎 ・インフルエンザ ・咽頭結膜熱 ・水痘 など
	用事 () ・忌引	入院 () ・通院 ()	
	けが ()	メモ	

◎該当の項目に○をつけてください。

◎記入は保護者でお願いします。

学校感染症に関する意見書（見本）

氏 名	_____										
生年月日	_____ 年 _____ 月 _____ 日										
<table border="1"> <tr> <td>1 麻 疹</td> <td>6 咽頭結膜熱</td> </tr> <tr> <td>2 風 疹</td> <td>7 溶連菌感染症</td> </tr> <tr> <td>3 流行性耳下腺炎</td> <td>8 百日咳</td> </tr> <tr> <td>4 水 痘</td> <td>9 その他 ()</td> </tr> <tr> <td>5 インフルエンザ</td> <td></td> </tr> </table>		1 麻 疹	6 咽頭結膜熱	2 風 疹	7 溶連菌感染症	3 流行性耳下腺炎	8 百日咳	4 水 痘	9 その他 ()	5 インフルエンザ	
1 麻 疹	6 咽頭結膜熱										
2 風 疹	7 溶連菌感染症										
3 流行性耳下腺炎	8 百日咳										
4 水 痘	9 その他 ()										
5 インフルエンザ											
上記の者は、当該学校感染症の主要症状が消退し、____月____日からの登校（園）に支障がないものと認めます。											
_____ 年 _____ 月 _____ 日											
医療機関名 _____											
医 師 名 _____											

・令和3年度現在、富田林市においては、インフルエンザのみ意見書の提出が不要となっています。

・「意見書」は、富田林市内の病院で受け取ることができます。
(※学校にも用紙はあります。)